

## SCHEMA TECNICA "CHARTA"

### A – VERSIONE OUTDOOR

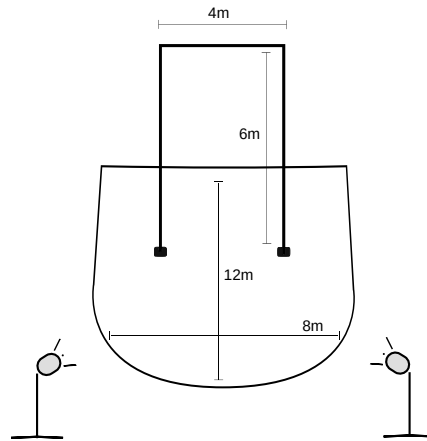

#### **Artisti:**

Flavio Marcello Barbui +39 3493736307  
Cristiana Morelli +39 3887706727

#### **Descrizione spettacolo:**

In un mondo onirico dove la carta è l'elemento principale sbarcano due personaggi che durante il loro viaggio si imbattono in avvenimenti bizzarri ed oggetti propri di un mondo immaginario. Nella loro avventura usciranno dal loro ordinario per aprirsi al gioco e spinti dalla curiosità impareranno il potere dell'immaginazione. In un clima di poesia e spensieratezza il pubblico verrà portato attraverso il racconto muto degli artisti alla meraviglia ed allo stupore in un clima di suspense e pericolo tipici del linguaggio circense.

#### **Tecniche utilizzate:**

mano a mano, scala aerea, acro-duo, scala d'equilibrio

#### **Durata:**

40 minuti

#### **Tempi montaggio e smontaggio:**

3 ore montaggio (si necessita di n°2 persone per aiutare nella fase di montaggio)  
2 ore smontaggio (si necessita di n°2 persone per aiutare nella fase di smontaggio)

#### **Spazio scenico:**

15x10 metri minimo, suolo liscio, pianeggiante ed uniforme (no ciotolato, erba o ghiaia)  
7 metri altezza minima  
spettacolo frontale, è preferibile una posizione con fondo chiuso

#### **Audi e luci:**

a carico dell'organizzazione  
si necessita di un fonico durante tutta la durata dello spettacolo

#### **Luogo e pubblico ideale:**

all'aperto e adatto a tutte le età

#### **Altre necessità:**

si necessitano 2 persone per aiutare nella fase di montaggio e smontaggio

## B – VERSIONE INDOOR

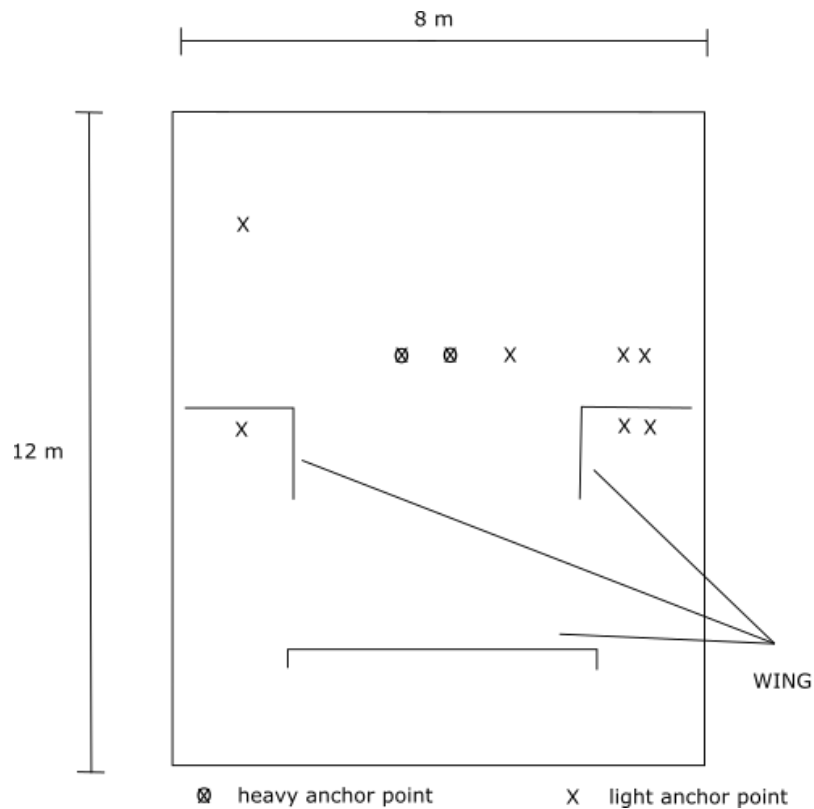

### **Tempi montaggio e smontaggio:**

2 ore montaggio (si necessita di n°1 rigger per aiutare nella fase di montaggio)

2 ore smontaggio (si necessita di n°1 rigger per aiutare nella fase di smontaggio)

### **Spazio scenico:**

15x10 metri minimo, suolo liscio ed uniforme (nel caso di palco in legno assicurarsi che non vi siano avvallamenti)

7 metri altezza minima

### **Audi e luci:**

a carico dell'organizzazione

si necessita di un fonico durante tutta la durata dello spettacolo

### **Luogo e pubblico ideale:**

Chapiteau, Teatro, altri spazi al chiuso. Adatto a tutte le età.

### **Altre necessità:**

si necessita di 1 RIGGER per aiutare nella fase di montaggio e smontaggio